

Petunjuk Penggunaan

Multi-Fungsi Printer

Model. **KX-MB2010CX**

KX-MB2025CX

KX-MB2030CX

PETUNJUK PENGGUNAAN (MANUAL) DAN KARTUJAMINAN/HARGA
DALAM BAHASA INDONESIA BAGI PRODUK ELEKTRONIKA
PT. DAMAI SEJAHTERA

GEDUNG SASTRA GRAHA LANTAI 3

Jl. Raya Perjuangan no.21 Kel.Kebun Jeruk, Kec.Kebun Jeruk
Jakarta Barat 11530 No.Telp/Fax: 021-536 2005/536 2033

Cartridge toner awalan (starter) untuk Print sebanyak 500 Lembar ukuran A4.

Tipe cartridge toner **KX-FAT411A/E***

(untuk 2000 lembar ukuran A4)

Tipe Drum **KX-FAD412***

(untuk 6000 lembar ukuran A4)

* Hasil jumlah kertas yang dicetak berdasarkan aktual penggunaan (Standar ITU-T yang terdapat di halaman belakang buku Petunjuk Cepat Penggunaan)

IT COMM
Service Center

☐ Jakarta (021) 536 2005, 533 3348 ☐ Semarang (024) 670 4704

☐ Yogyakarta (0274) 435 4704 ☐ Bandung (022) 422 2108

☐ Surabaya (031) 592 7196/8 ☐ Makassar (0411) 472 0461

☐ Samarinda (0541) 220 702 ☐ Denpasar (0361) 417 116

☐ Medan (061) 663 9996 ☐ Palembang (0711) 355 147

☐ Pekanbaru (0761) 43604 ☐ Pontianak (0561) 761 131

Instruksi Informasi Penting

Ketika unit ini digunakan, dasar keamanan harus anda perhatikan untuk mengurangi resiko dari kebakaran, arus pendek dan kecelakaan lainnya.

1. Baca dan di mengertilah semua instruksi
2. Ikuti semua instruksi yang terdapat pada produk.
3. Lepaskan semua outlet power ketika membersihkan produk ini. Jangan menggunakan cairan yang berkimia atau aerosol
4. Jangan gunakan produk ini berdekatan dengan air.
5. Letakkan produk ini pada tempat yang aman, sehingga lebih mudah dioperasikan.
6. Jangan tutupi produk ini yang mengakibatkan tidak adanya ventilasi udara pada produk ini.
7. Gunakan hanya kabel power yang terdapat dalam produk
8. Untuk alasan keamanan, unit ini dilengkapi dengan soket grounding.
9. Hindarkan konduktor kabel power dari sentuhan. Pasang kabel pada tempat yang aman dimana tidak akan terinjak atau tersentuh.
10. Hindari terjadinya kelebihan beban daya pada outlet catu daya dan kabel. Hal ini dapat menyebabkan bahaya kebakaran dan tersengat arus listrik.
11. Jangan pernah memasukkan benda pada slot daya karena dapat menyebabkan kebakaran dan tersengat arus listrik.
12. Untuk mengurangi bahaya tersengat arus listrik, jangan membongkar unit ini. Bawalah unit pada service center yang ditunjuk (IT COMM).
13. Sebaiknya jangan dipasang terlebih dahulu ke outlet power dan bawalah ke IT-COMM Service center jika terjadi kondisi sebagai berikut :
 - A. Jika kabel power rusak.
 - B. Jika terkena cairan kimia ke dalam produk
 - C. Jika terkena hujan atau air
 - D. Jika produk tidak bekerja sebagai mana mestinya sesuai dengan instruksi buku manual.
 - E. Jika produk terjatuh, atau rusak fisik
 - F. Jika unit menunjukkan perubahan kinerja.
14. Jika ada petir. Hindari penggunaan telepon kecuali tipe cordless.
15. Jangan menggunakan unit pada ruangan yang diketahui terdapat kebocoran gas.

PERHATIAN :

Pemasangan

- Setelah memindahkan unit ke tempat bersuhu lebih panas/ hangat, biarkan sejenak untuk unit menyesuaikan dengan suhu tersebut dan jangan menyalakan unit hingga 30 menit. Menyalakan unit terlalu cepat ketika terjadi perubahan suhu ruangan akan menyebabkan kondensasi (pengembunan) yang dapat merusak unit.
- Janganlah melakukan pemasangan ketika terjadi petir
- Jangan pasang jack telepon pada lokasi yang lembab atau basah, kecuali jack khusus yang di desain untuk kondisi lembab atau basah.
- Jangan menyentuh kabel yang terkelupas atau terminal daya, kecuali unit telah diputus dari jaringan.
- Jangan sentuh outlet power dengan tangan kondisi basah.

SIMPANLAH INSTRUKSI MANUAL

Informasi Penting

Radiasi sinar laser.

Sistem pencetakan produk ini menggunakan sistem laser.

Fuser

- Jika fuser pada kondisi temperatur panas, janganlah di sentuh (⚠)



- Selama atau setelah pencetakan, area dekat keluarnya kertas selalu panas, hal tersebut merupakan gejala normal (ⓘ)

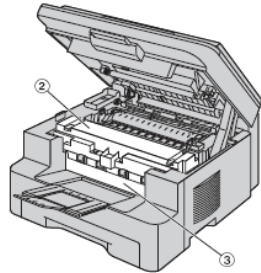

Drum

Setelah anda membuka pelindung plastik, pastikan bahwa drum tidak terkena cahaya matahari secara langsung karena dapat merusak drum. Berikut ini hal-hal yang perlu anda perhatikan adalah sebagai berikut :

- Jangan biarkan drum terkena cahaya secara langsung lebih dari 5 menit
- Jangan sentuh permukaan hitam dari drum
- Jangan letakkan dekat dengan debu.

Untuk hasil yang baik

Cartridge toner dan drum

- Untuk penggunaan drum pada waktu yang lama, jangan matikan langsung ketika telah melakukan pencetakan. Biarkanlah selama 30 menit setelah pencetakan.
- Jangan biarkan lubang ventilasi pada produk tertutup (ⓘ), bersihkanlah debu yang terdapat pada lubang ventilasi tersebut dengan penyedot debu (vacuum cleaner)
- Jangan letakkan cartridge toner dan drum pada area berdebu, berair/lembab, cairan kimia yang bersentuhan langsung dengan

drum. Hal ini dapat berakibat buruk terhadap kualitas pencetakan.

- Untuk hasil yang optimal, gunakan cartridge toner dan drum yang telah di rekomendasikan dari Panasonic-ITCOMM, kami menjamin jika terjadi masalah yang disebabkan cartridge toner dan drum seperti :
 - o Kerusakan pada produk
 - o Kualitas cetak yang kurang bagus.

Elektrik Statik

- Untuk mencegah kerusakan elektrik static pada konektor atau komponen elektrik lainnya pada produk, sebaiknya dihubungkan ke ground/tanah.

Lingkungan

- Jauhkan unit jauh dari yang mempunyai tingkat elektrik suara yang terlalu bising.
- Jauhkan dari tempat yang berdebu, temperatur yang tinggi dan getaran.
- Jangan biarkan terkena cahaya sinar matahari secara langsung.
- Jangan letakkan sesuatu yang berat diatas produk.
- Jika tidak menggunakan produk dalam waktu yang lama, sebaiknya lepaskan kabel power dari outletnya.
- Jauhkan produk dari temperatur yang tinggi seperti dapur, pemanas ruangan dan lain sebagainya.
- Jangan Letakkan benda dalam jarak 10 CM pada sisi kiri, kanan, belakang unit.
- Periksa sirkulasi udara, dan bersihkan ventilasi unit dengan penghisap debu. (1).

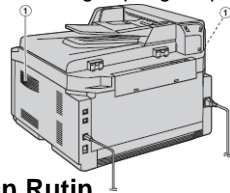

Perawatan Rutin

- Bersihkan bagian luar produk dengan kain yang lembut, jangan gunakan bensin, thinner, atau cairan kimia lainnya.

Penggunaan kertas

- Letakkan media kertas yang tidak digunakan pada tempat yang kering dan dingin, sehingga hasil cetak ketika digunakan mendapatkan hasil yang baik.

Daftar Isi

1. Pendahuluan dan Pemasangan

Peralatan (aksesoris)

- 1.1 Informasi peralatan 3

Pemasangan

- 1.2 Cartrige toner dan drum 3
- 1.3 Tray dokumen 3
- 1.4 Tray output 3
- 1.5 Kertas 4
- 1.6 Handset 4

2. Persiapan

Koneksi dan pengaturan

- 2.1 Koneksi 4
- 2.2 Mode dialing 4
- 2.3 Pemilihan mode operasi (Fax/Copy/Scan) 4

Pemrograman

- 2.4 Tanggal dan waktu 4
- 2.5 Logo anda 5
- 2.6 Nomer fax 5
- 2.7 Mengakses unit melalui LAN 5
- 2.8 Penggunaan tray manual 5
- 2.9 Scanning dari unit (Push Scan) 5

3. Copy

- 3.1 Menggunakan produk sebagai mesin foto-kopi 5
- 3.2 Melakukan foto-kopi 6
- 3.3 Menggunakan Scanner Glass (Kaca Scanner) 6
- 3.4 Mengkopi 2 sisi dokumen menjadi 1 lembar 6
- 3.5 Membuat Poster 6
- 3.6 Mengkopi beberapa lembar menjadi 1 lembar (N in 1) 6

4. Fax

Mengirim fax

- 4.1 Menggunakan prosuk sebagai mesin fax 7
- 4.2 Mengirim fax secara manual 7
- 4.3 Mengirim fax menggunakan one-touch dial atau navigator (phonebook) 7
- 4.4 Mengirim Fax melalui Broadcast 7

5. Software Multi-Function Station

Pengaturan

- 5.1 Koneksi ke komputer 8
- 5.2 Install software Multi-Function Station 8

KX-MB2010CX/KX-MB2025CX/KX-MB2030CX

Pencetakan

- 5.3 Menggunakan produk sebagai printer 8

Scaning

- 5.4 Menggunakan produk sebagai scanner 8

6. Bantuan

Pesan kesalahan

- 6.1 Pesan kesalahan – Layar Display 9

7. Informasi umum

- 7.1 Spesifikasi 11

1. Pendahuluan dan Pemasangan

1.1 Informasi peralatan

- 1. Kabel Power
- 2. CD-ROM
- 3. Output Tray
- 4. Tray Dokumen
- 5. Drum Unit
- 6. Starter Toner Cartridge *1
- 7. Buku Petunjuk
- 8. Kabel Telepon (KX-MB2025/2030)
- 9. Handset (KX-MB2025/2030)
- 10. Kabel Handset (KX-MB2025/2030)
- 11. Handset Cradle (KX-MB2025/2030)

*1 Untuk Print Sekitar 800 Lembar A4

Pemasangan

1.2 Cartridge toner dan drum

Cartridge toner pertama kali (starter) terdapat didalam. Cartridge ini dapat mencetak sekitar 800 halaman dengan ukuran A4 (5 % area kertas). Perhatian :

- Bacalah instruksi berikut sebelum anda memulai instalasi. Setelah anda baca semua, buka pelindung kemasan drum.
- Drum mengandung sesuatu yang sensitif terhadap cahaya, yang dapat merusak drum. Setelah anda membuka pelindung kemasan plastik :
 - Drum jangan terkena cahaya lebih dari 5 menit
 - Jangan tersentuh permukaan hitam pada drum
 - Jangan letakkan drum pada area yang kotor (berdebu).

1. Sebelum membuka pelindung dari cartridge toner yang baru, kocok ke arah vertikal sebanyak 5 kali atau lebih.

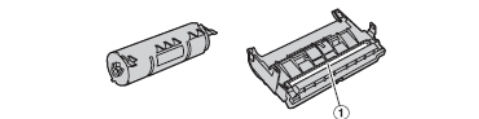

3. Letakkan cartridge toner (1) pada drum (2)

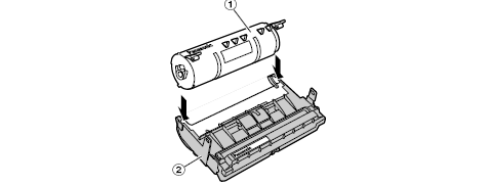

4. Tekan secara perlahan cartridge toner pada posisi yang telah ditentukan

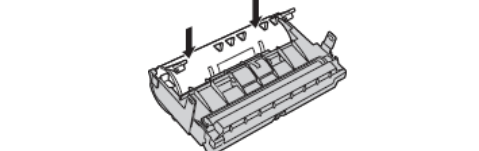

5. Turunkan secara perlahan 2 pengait yang pada cartridge toner

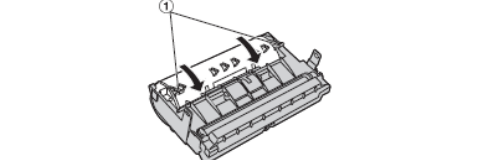

6. Pastikan segitiga (1) sesuai dengan cartridge toner secara benar.

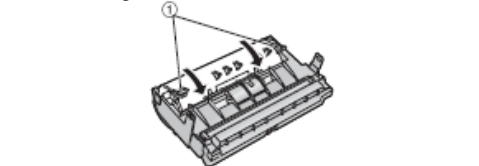

7. Angkat cover atas (2) dengan menekan lever (1), Tutup input tray (3) sebelum membuka cover atas.

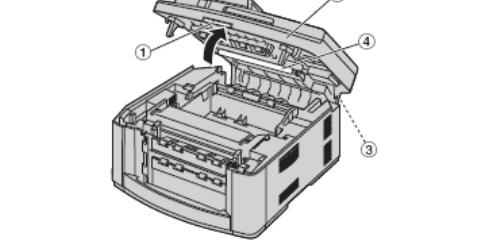

Catatan:

- Jangan sentuh roller transfer (4)
- Jika kaca bawah kotor (5), bersihkan dengan kain yang lembut dan kering.

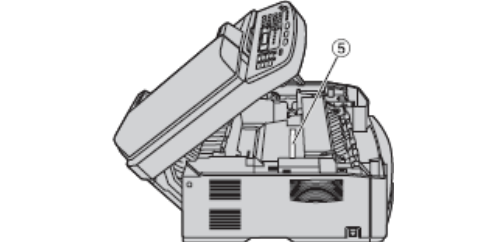

- Pasanglah drum dan toner (1)

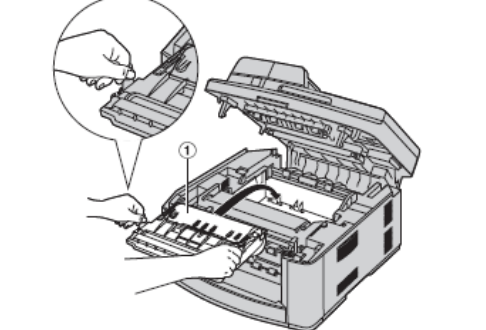

- Pastikan gambar segitiga sudah benar (2)

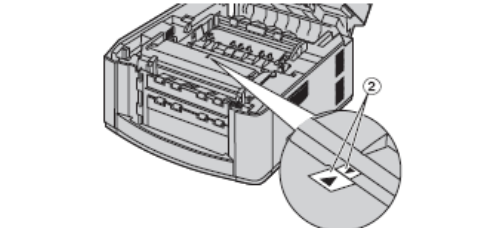

9. Tutup pelindung atas sampai terkunci

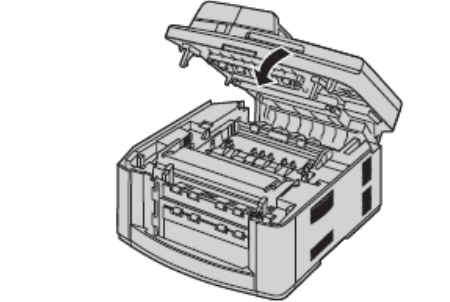

1.3 Tray Dokumen

Masukkan tray dokumen (1) kedalam slot (2) pada mesin facsimile

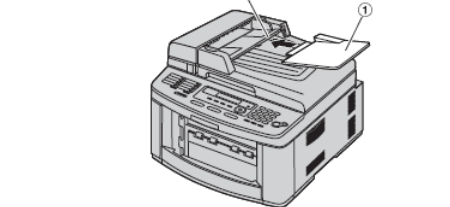

1.4 Tray Output

1.4.1 Pemakaian KX-MB2010/2025/2030CX

Sebagai pengaturan awal, pencetakkan kertas pada tray output sebagai berikut :

- Tray atas ("#1") : pencetakkan dokumen menggunakan komputer dan kopi.
- Tray bawah ("#2") : penerimaan dokumen fax

Untuk mengubah pengaturan tray output, atur pada (#441)

1. Masukkan output tray (1) kedalam slot (2) kemudian tekan kearah bawah sampai berada pada posisinya.

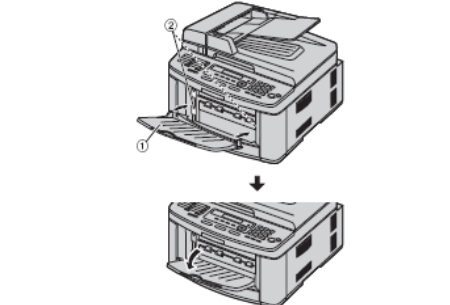

2. Persiapan

2. Tarik perlahan output tray keluar ❶ sampai terdengar klik, kemudian tekan pada bagian tengah tray ❷ untuk membuka.

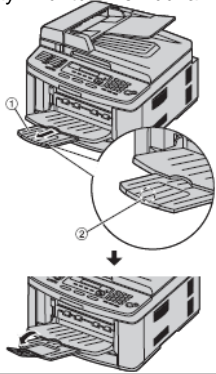

1.5 Penyimpanan Kertas

1.5.1 Penggunaan tray kertas (input)

Ukuran A4, letter dan legar dapat digunakan pada tray ini.

Tray kertas dapat menyimpan :

- sampai dengan 250 halaman, ukuran 60 g/m² sampai 75g/m²
- sampai dengan 230 halaman, ukuran 80 g/m²
- sampai dengan 200 halaman, ukuran 90 g/m²

- **Unit telah diatur dengan ukuran kertas A4, jika ingin merubah ke ukuran kertas letter atau legal, rubah pengaturannya pada (#380)**

1. Dorong keluar tray kertas ❶ sampai sepenuhnya terlepas.

Tariklah mistar/ukuran yang terdapat pada tray kertas dengan cara menekan pengaitnya (kanan dan ke kiri)

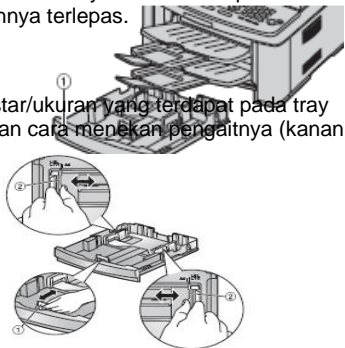

2. Sebelum meletakkan kertas, lakukan seperti gambar dibawah.

Petunjuk Pen



3. Masukkan kertas pada tray ❷, kemudian dorong dan kunci mistar yang sesuai dengan ukuran kertas ❸.

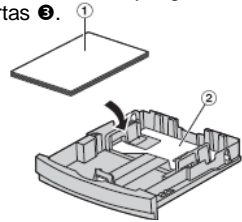

4. Masukkan kembali tray kertas pada mesin fax pada slot yang tersedia

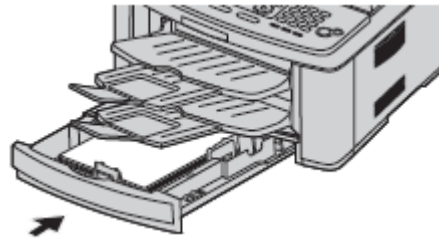

1.6 Handset (Hanya pada KX-MB2025/2030)

1. Hubungkan kabel handset ke handset

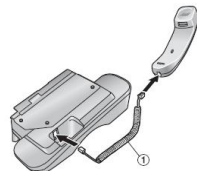

2. Hubungkan juga konektor handset ❷.

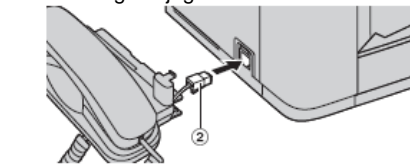

- Masukan Tab ❸ dan Rib ❹

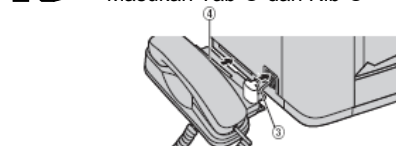

2. Persiapan Koneksi dan pengaturan

2.1 Koneksi

Perhatian :

- Ketika anda ingin mengoperasikan, outlet power harus dekat dengan produk ini, sehingga mudah untuk diakses.
- Pastikan Menggunakan kabel line telepon terdapat didalam produk ini.
 1. Kabel Power
 2. Kabel line telepon
 3. Jack [EXT]
 4. Mesin penjawab (Tidak Termasuk)
 5. Jaringan Router/Hub(Tidak Termasuk)
 6. Dihubungkan ke Internet
 7. Kabel LAN (Tidak Termasuk)

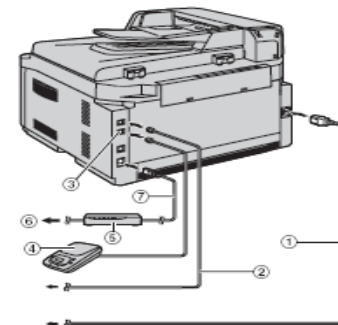

KX-MB2010CX/KX-MB2025CX/KX-MB2030CX

2.2 Mode dialing

Jika anda tidak dapat menggunakannya (melakukan panggilan), rubah pengaturannya berdasarkan operator telepon yang ada.

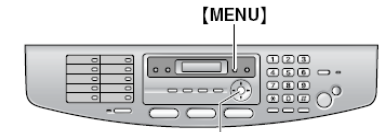

1. Tekan [MENU] → [#] [1][2][0]

DIALLING MODE
=TONE [▼▲]
2. Tekan [1] atau [2] untuk memilih pengaturan [1] "PULSE" [2] "TONE"
3. Tekan [SET]
4. Tekan [MENU] untuk keluar.

2.3 Pemilihan mode operasi (Fax/Copy/Scan)

Produk ini memiliki 3 mode operasi. Anda dapat memilih mode berdasarkan penekanan salah satu tombol dibawah :

- ❖ [FAX] : Digunakan sebagai mesin fax. **(hanya pada KX-MB2025/2030)**
- ❖ [COPY] : Digunakan sebagai mesin fotokopi
- ❖ [SCAN] : Digunakan sebagai mesin scanner dari komputer.



Untuk merubah pengaturan mode pengoperasian pada (#463)

Pemrograman

2.4 Tanggal dan waktu (Time and Date)

Anda dapat mengatur tanggal dan waktu



1. Tekan [MENU] → [FAX] [SET] [←][→] → [#] [1][0][1] → [SET]

D: 01/M: 01/Y: 07
 TIME: 00:00

2. Pendahuluan dan Pemasangan

- Masukkan bulan/tanggal/tahun dengan menekan 2 digit untuk masing-masing. Tekan [*] untuk memilih "AM" atau "PM", atau 24 jam.
- Tekan [SET]
- Tekan [MENU] untuk keluar

2.5 Logo anda

Logo dapat menampilkan nama pemilik atau nama perusahaan

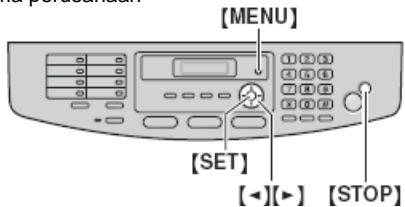

- Tekan [MENU] → [#] [1][0][2] → [SET]
- Masukkan logo, maks 30 karakter → [SET]
- Tekan [MENU] untuk keluar

2.6 Nomer fax anda

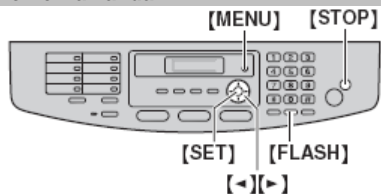

- Tekan [MENU] → [#] [1][0][3] → [SET]
- Masukkan nomer fax anda, maks 20 digit.
- Tekan [SET]
- Tekan [MENU] untuk keluar

2.7 Mengatur unit melalui akses LAN

Anda dapat print dokumen, scan dokumen, terima fax atau kirim fax menggunakan komputer melalui jaringan LAN. Untuk dapat menggunakan fasilitas ini, diperlukan pengaturan IP address, subnet mask, dan default gateway pada unit.

Mengatur secara otomatis melalui server DHCP (hanya pada KX-MB2010/2030)

- Saat unit terhubung dengan jaringan LAN. Jika jaringan anda terhubung dengan server DHCP (Dynamic Host Configuration Protocol), maka akan secara otomatis memberikan IP (Internet Protocol) address, subnet mask, dan default gateway pada unit.

Mengatur secara manual

- Saat beberapa unit terhubung dengan jaringan LAN
- Jika tidak menggunakan server DHCP Diperlukan untuk memasukan IP address, subnet mask, dan default gateway secara manual.

- [MENU] → [#][5][0][0]

DHCP
=ENABLED [▼▲]

- Tekan [0] untuk memilih "DISABLED" → [SET]
- Mengisi tiap Item

Untuk IP address:

- Tekan [5] [0] [1]

IP ADDRESS
PRESS SET

- [SET] → Masukan IP address untuk unit → [SET]

Untuk subnet mask:

- Tekan [5][0][2]

SUBNET MASK
PRESS SET

- [SET] → masukan subnet mask untuk jaringan → [SET]

Untuk default gateway:

- Tekan [5][0][3]

SUBNET MASK
PRESS SET

- [SET] → masukan default gateway untuk jaringan [SET]

- Tekan [MENU] untuk keluar

- Install Multi-Function Station pada komputer yang ingin dipakai.

2.8 Penggunaan tray manual

Anda dapat mencetak tidak hanya dari media kertas, tetapi juga dapat menggunakan media yang lain seperti (transparansi, label, amplop). Tray manual hanya digunakan untuk mencetak dengan menggunakan komputer. Isilah tempat penyimpanan kertas ketika anda akan mulai mencetak dengan menggunakan komputer.

- Tekan pembuka tray manual ❶, kemudian naikan tambahan tray ❷ secara perlahan, sampai terdengar suara klik.

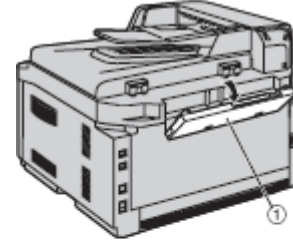

- Masukkan kertas, menghadap ke bawah ❶ sampai terdengar bunyi beep. Atur lebar tray, agar sesuai dengan ukuran kertas ❷

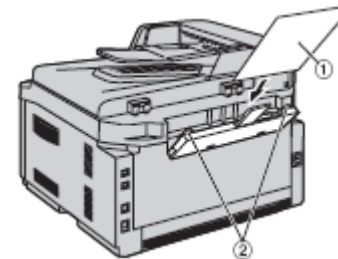

2.9 Scanning dari unit (Push Scan)

Anda dapat dengan mudah memindai/scan dokumen melalui panel pada unit. Pilih mode yang di gunakan:

- Viewing menggunakan Multi-Function Viewer (Viewer)
- Menyimpan sebagai data pada komputer (File)
- Mengirim sebagai attached file ke alamat e-mail (E-Mail)
- Menggunakan software OCR (OCR)

Mengirim hasil scan melalui e-mail server (Melalui LAN)

Anda dapat mengirim hasil scan sebagai attachment tanpa membutuhkan software

KX-MB2010CX/KX-MB2025CX/KX-MB2030CX

tambahan. Untuk memilih alamat e-mail lebih cepat, daftarkan alamat e-mail menggunakan web browser (bisa sampai 30 alamat).

Setting SMTP server sebelumnya.

- Buka cover dokumen
- Letakan dokumen menghadap ke bawah pada kaca scanner, letakan dokumen pada kiri atas dengan tanda ➊.
- Tutup Cover Dokumen.
- Tekan [SCAN]
- Tekan [▼] atau [▲] secara berulang untuk memilih "E-MAIL" → [SET]
- Tekan [▼] atau [▲] secara berulang untuk memilih "E-MAIL SERVER" → [SET]
- Masukan alamat e-mail.
 - Menggunakan stasiun 1-7: Pilih stasiun key yang diinginkan
 - Menggunakan stasiun 5-8: Tekan [LOWER], kemudian pilih stasiun yang diinginkan.
 - Menggunakan Navigator key: Tekan [▼] atau [▲] secara berulang untuk memilih yang diinginkan.
 - Menggunakan dial keypad: Tekan [SET], kemudian masukan alamat e-mail menggunakan dial keypad.
- Tekan [SET]
- Jika perlu, ganti pengaturan scanning. Tekan [▶], Tekan [▼] atau [▲] secara berulang, sampai ditemukan pengaturan yang diinginkan. → [SET] → [START]

3. Copy

3.1 Menggunakan produk sebagai mesin fotokopi

3.1.1 Mode foto kopi

Sebelum meng-foto kopi, aturlah mode operasi pada mode foto kopi.



[COPY]

Tekan [COPY] untuk mengaktifkan mode foto kopi.

3. Copy

3.2 Melakukan foto kopi

Menggunakan feeder dokumen

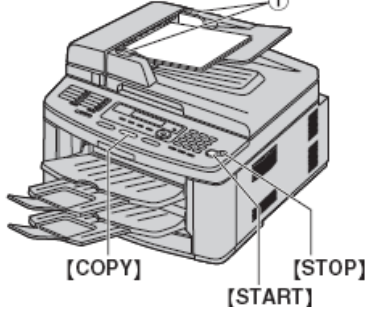

1. Jika lampu indikator [COPY] tidak menyala, tekanlah [COPY]
2. Pengaturan
 - Atur lebar dokumen
 - Masukkan dokumen maks 40 Lembar sampai terdengar beep.
 - Jika dibutuhkan, ubahlah pengaturan sesuai dengan tipe dokumen (resolusi & contrast)
3. Jika dibutuhkan, masukan jumlah lembar yang akan di foto kopi (Maks 99)
4. Tekan [START]
5. Setelah selesai mem-foto kopi, tekan [STOP] untuk me-reset pengaturan pada langkah 3 dan 4.

Untuk memberhentikan peng-foto kopi-an Tekan [STOP]

3.3 Menggunakan scanner glass

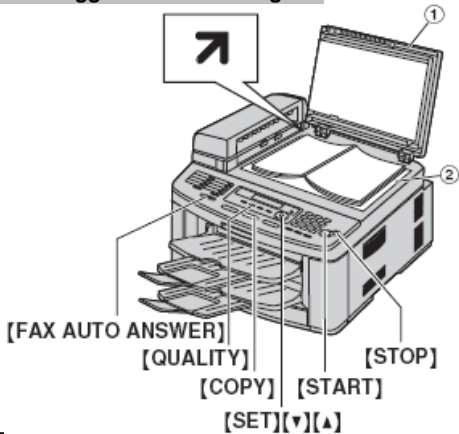

Petunjuk Penggunaan S080001MF

1. Jika lampu indikator [COPY] tidak menyala, tekanlah [COPY]
2. Pengaturan
 - Bukalah pelindung/cover dokumen
 - Masukkan dokumen dengan posisi muka di bawah (FACE DOWN).
 - Tutup kembali pelindung dokumen
 - Jika dibutuhkan, ubahlah pengaturan sesuai dengan tipe dokumen (resolusi & contrast)
3. Jika dibutuhkan, masukan jumlah lembar yang akan di foto kopi (Maks 99)
4. Tekan [START]
5. Setelah selesai mem-foto kopi, tekan [STOP] untuk me-reset pengaturan pada langkah 3 dan 4.

3.4 Untuk Mengkopi 2 sisi dokumen menjadi 1 halaman (Quick ID copy feature) (Hanya Scanner glass)

Anda dapat meng-kopi kedua sisi dokumen menjadi satu kertas halaman. Hasil cetakan Dokumen tidak akan mengecil, sehingga sangat berguna untuk meng-kopi ukuran dokumen yang kecil seperti kartu nama.

1. Buka cover dokumen.
2. Letakan dokumen menghadap ke bawah pada kaca scanner, letakan dokumen pada kiri atas dengan tanda ↗.
3. Tutup Cover Dokumen.
4. Tekan [PAGE LAYOUT] secara berulang untuk memilih "QUICK ID COPY". → [SET]
5. Tekan [v] atau [^] secara berulang untuk memilih jumlah dokumen dari "2 in 1", "4 in 1" or "8 in 1". → [SET]
6. Tekan [v] atau [^] secara berulang untuk memilih bentuk kertas dari "LANDSCAPE" atau "PORTRAIT" → [SET]
7. Jika perlu, masukan jumlah yang ingin di kopi (Maks 99) → [START]
8. Untuk melanjutkan scanning, letakan dokumen berikutnya pada kaca scanner, kemudian tekan [SET]. Ulangi sampai semua dokumen telah di scan.
9. Setelah selesai meng-kopi, tekan [STOP] untuk mereset pengaturan ini.

Original document	Page layout
"2 in 1" 	"LANDSCAPE" "PORTRAIT"
"4 in 1" 	"LANDSCAPE" "PORTRAIT"
"8 in 1" 	"LANDSCAPE" "PORTRAIT"

3.5 Membuat hasil kopi menjadi ukuran poster (Poster feature) (hanya Scanner glass)

Anda dapat membuat hasil kopi diperbesar menjadi 4("2 x 2") atau 9("3 x 3"), kemudian anda dapat menempelkan untuk menjadi poster.

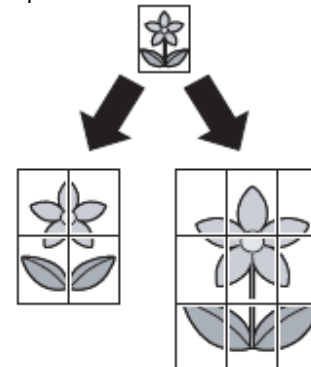

KX-MB2010CX/KX-MB2025CX/KX-MB2030CX

1. Buka cover dokumen.
2. Letakan dokumen menghadap ke bawah pada kaca scanner, letakan dokumen pada kiri atas dengan tanda ↗.
3. Tutup Cover Dokumen.
4. Tekan [PAGE LAYOUT] secara berulang untuk memilih "POSTER". → [SET]
5. Tekan [v] atau [^] secara berulang untuk memilih "2 x 2" or "3 x 3". → [SET]
6. Jika perlu, masukan jumlah yang ingin di kopi (Maks 99) → [START]
7. Setelah selesai meng-kopi, tekan [STOP] untuk me-reset pengaturan ini.

3.6 Meng-kopi beberapa lembar menjadi satu lembar (fasilitas N in 1)









Anda dapat menghemat kertas dengan meng-kopi 2, 4, atau 8 lembar menjadi 1 lembar. Dokumen akan disesuaikan dengan kertas (recording paper).

1. Buka cover dokumen.
2. Letakan dokumen menghadap ke bawah pada kaca scanner, letakan dokumen pada kiri atas dengan tanda ↗.
3. Tutup Cover Dokumen.
4. Tekan [PAGE LAYOUT] secara berulang untuk memilih "N in 1". → [SET]
5. Tekan [v] atau [^] secara berulang untuk memilih jumlah dokumen dari "2 in 1", "4 in 1" or "8 in 1". → [SET]
6. Tekan [v] atau [^] secara berulang untuk memilih bentuk kertas dari "LANDSCAPE" atau "PORTRAIT" → [SET]
7. Jika perlu, masukan jumlah yang ingin di kopi (Maks 99) → [START]
8. Jika menggunakan kaca scanner:
 - [START], kemudian Unit akan menscan 1 lembar.
 - Letakan dokumen berikutnya pada kaca scanner dan tekan [SET], ulangi langkah ini sampai semua dokumen telah di scan.
 - Unit akan mulai meng-kopi
 - Anda dapat tekan [START] kapan pun untuk mulai meng-kopi.
9. Setelah selesai meng-kopi, tekan [STOP] untuk mereset pengaturan ini.

Jika menggunakan auto document feeder:

- [START]

4. Fax

Original document	Page layout
"2 in 1" 	"PORTRAIT"  "LANDSCAPE" 
"4 in 1" 	"PORTRAIT"  "LANDSCAPE" 
"8 in 1" 	"PORTRAIT"  "LANDSCAPE" 

4. Fax (Hanya pada MB2025/2030) Mengirim fax

4.1 Menggunakan produk sebagai mesin fax

Mode fax

Sebelum mengirim fax, aturlah mode operasi sebagai mesin fax.



[FAX]

Tekan [FAX] untuk mengaktifkan mode mesin fax

4.2 Mengirim fax secara manual

Menggunakan kaca scanner

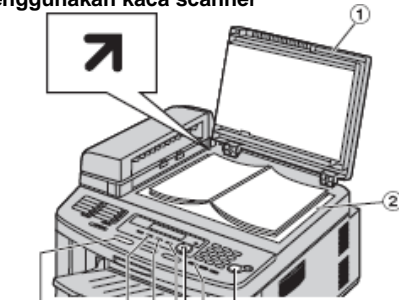

[FAX] [START]
[CONTRAST] [REDIAL]
[RESOLUTION] [SET][*][▲]
[QUICK SCAN]

1. Jika lampu indikator [FAX] tidak menyala, tekanlah [FAX]
2. Buka cover dokumen.
3. Letakan dokumen menghadap ke bawah pada kaca *scanner*, letakan dokumen pada kiri atas dengan tanda ↗.
4. Tutup Cover Dokumen.
5. Jika dibutuhkan, ubahlah pengaturan sesuai dengan tipe dokumen (resolusi & contrast)
Tekan [QUICK SCAN] untuk simpan hasil scan dokumen ke dalam memori. Contoh:

PAGES=01 014
STANDARD

6. Letakan dokume *scanner* → [SCAN:PRESS SET] kaca
 - Untuk meng dokumen, SEND:PRESS START dokumen, ulangi langkah ini.
7. Tekan [START]

Untuk menghentikan pengiriman

Tekan [STOP]

Untuk memilih resolusi

1. Tekan [RESOLUTION]
2. Tekan [▲] atau [▼], berulang kali sampai tertera pada display resolusi yang akan diinginkan :
"STANDARD", "FINE", "SUPER FINE", "PHOTO"
3. Tekan [SET]

Untuk memilih tingkat contrast

Anda dapat mengatur tingkat kegelapan atau terang dokumen.

1. Tekan [CONTRAST]
2. Tekan [▲] atau [▼], berulang kali sampai tertera pada display tingkat contrast yang diinginkan.
3. Tekan [SET]

4.3 Mengirim fax dengan menggunakan one touch dial dan navigator

Sebelum menggunakan fasilitas ini, simpan nama dan nomor telepon yang diinginkan pada *one-touch dial* dan *navigator directory*. Pastikan bahwa mesin [FAX] dalam kondisi aktif/menyal.

Menggunakan kaca *scanner*:

1. Buka cover dokumen.
2. Letakan dokumen menghadap ke bawah pada kaca *scanner*, letakan dokumen pada kiri atas dengan tanda ↗.
3. Tutup Cover Dokumen.
4. Jika dibutuhkan, aturlah resolusi dan tingkat kecerahan
5. Masukkan nomer fax :
Untuk station 1-9 :
 - Tekan salah satu station
 - Tekan [SET]**Untuk station 10-14 :**
Tekan [LOWER], kemudian tekan salah satu station

Menggunakan *navigator directory*

Tekan [▲] atau [▼], berulang kali sampai tertera pada display nomer yang akan dituju

6. Tekan [QUICK SCAN] untuk *scan* dokumen ke dalam memori
7. Letakan lembar berikutnya → [SET]
Jika ingin mengirim lebih, ulangi langkah ini.
8. Tekan [START]

4.4 Mengirim fax melalui *Broadcast*

Masukan item-item *phonebook* pada *Broadcast memory*, untuk mengirim dokumen yang sama pada beberapa tempat (Maks20).

Memasukan item pada *Broadcast memory*

1. Tekan [MENU] secara berulang sampai "DIRECTORY SET" Tertera pada layar (*display*).
2. Pilih broadcast key yang diinginkan.

Untuk BROADCAST 1-2:

KX-MB2010CX/KX-MB2025CX/KX-MB2030CX

1. [BROADCAST]
2. Tekan [▼] atau [▲] secara berulang untuk memilih "BROADCAST".

Untuk **MANUAL BROADCAST**:

1. [MANUAL BROAD]
2. Tekan [▼] atau [▲] secara berulang untuk memilih "MANUAL BROAD".

3. [SET]
4. Program yang dipilih:
Menggunakan Stasiun 1-7:
Pilih stasiun key yang diinginkan.
Menggunakan Stasiun 8-14:
Tekan [LOWER], kemudian pilih stasiun key yang diinginkan.
Menggunakan *navigator directory*:
Tekan [▼] atau [▲] secara berulang untuk memilih item yang diinginkan → [SET]
Menggunakan dial keypad (Hanya untuk *Manual Broad*):
Masukan Nomor Fax → [SET]
» Nomor yang didalam kurung, adalah nomor registrasi item.
» Untuk memasukkan item yang lain, ulangi langkah 2 (maks 20 item)
5. [SET]
Untuk membuat *broadcast key*, ulangi langkah 2 sampai 5.
6. [STOP]

Menambahkan item baru pada *Broadcast memory*

1. [DIRECTORY]
2. Tekan [▼] atau [▲] secara berulang sampai *broadcast memory* ("**<BROADCAST1>**", "**<BROADCAST2>**" atau "**<MANUAL BROAD>**") → [MENU] → [*]
3. Tekan [▼] atau [▲] secara berulang untuk menampilkan item yang diinginkan [SET] untuk menambahkan item yang lain, ulangi langkah ini (maks 20 item)
4. [STOP]

Menghapus item yang disimpan pada *memory Broadcast*

1. [DIRECTORY] [▲]
2. Tekan [▼] atau [▲] secara berulang sampai *broadcast memory* ditampilkan ("**<BROADCAST1>**", "**<BROADCAST2>**" atau "**<MANUAL BROAD>**") → [MENU] → [#]

3. Tekan **[v]** atau **[^]** secara berulang untuk menampilkan item yang ingin dihapus.
 - » Bila tidak jadi menghapus, tekan **[STOP]**

4. **[SET] → [SET] → [STOP]**

Mengirim dokumen yang sama pada beberapa tempat dengan kaca scanner

1. Buka cover dokumen.
2. Letakan dokumen menghadap ke bawah pada kaca scanner, letakan dokumen pada kiri atas dengan tanda **➤** ..
3. Tutup Cover Dokumen.
4. Jika perlu atur resolusi yang diinginkan.
5. Tekan **[BROADCAST]** atau **[MANUAL BROAD]**
 - » Untuk mengirim satu lembar, langsung kelangkah 7.
 - » Untuk mengirim beberapa lembar, ikuti langkah berikutnya.
6. Letakan dokumen berikutnya → **[SET]**
 - » Untuk mengirim lebih banyak, ulangi langkah ini.
7. Tekan **[START]**

5. Software Multi-Function Station

5.1 Koneksi ke komputer

Software Panasonic Multi-Function dapat digunakan sebagai fungsi-fungsi dibawah ini :

- Pencetakkan pada kertas, transparansy, label, amplop
- Dokumen scanning dan konvert format gambar ke text dengan software Readiris OCR
- Scanning dari aplikasi lain
- Menyimpan, meng-edit atau menghapus navigator/phonebook
- Pemrograman dengan menggunakan komputer
- Mengirim, menerima dokumen fax menggunakan computer

Untuk menggunakan Multi-Function Station pada computer anda, hal-hal yang diperlukan:

Petunjuk Penggunaan S080001MF

Operating System:

Windows 98/Windows Me/Windows 2000/
Windows XP/Windows Vista™ operating system
Mac/Linux

CPU

Windows 98: Pentium® 90 MHz or faster
Windows Me: Pentium 150 MHz or faster
Windows 2000: Pentium 166 MHz or faster
Windows XP: Pentium 300 MHz or faster
Windows Vista: Recent Processor (x86) 800 MHz or higher processor

RAM: Windows 98: 24 MB (32 MB or more recommended)

Windows Me: 32 MB (64 MB or more recommended)

Windows 2000: 64 MB or more

Windows XP: 128 MB or more

Windows Vista: 512 MB or more

Perangkat yang lain:

CD-ROM drive/Hard disk drive with at least 150 MB of available space

USB interface

LAN interface (10Base-T/100Base-TX cable)

5.2 Peng-instalan software Multi-Function

1. Sebelum proses peng-instalan dimulai tutuplah aplikasi yang lain.
2. Masukkan CD-ROM yang kedalam CR-ROM drive
3. [Easy installation]
4. Ketika penginstalan dimulai, ikutilah langkah yang terdapat pada layar.
5. Ketika kotak dialog muncul [Connect Type].

Untuk Koneksi dengan USB:

1. Pilihlah [Connect directly with a USB Cable], kemudian tekan [Next]
2. Koneksikan produk dengan kabel USB ❶ kemudian tekan [Next]

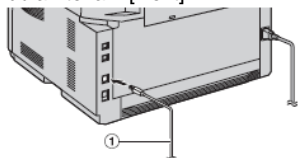

3. Klik [Install], kemudian ikuti instruksi pada layar.

Untuk Koneksi dengan LAN:

1. [Connect via the Network.] → [Next]
Kotak dialog muncul [Select a Network Device]

2. Pilih [Select in the searched list] kemudian pilih unit dari daftar.
 - Jika unit yang diinginkan tidak muncul dari daftar, Jika IP address unit pernah di buat, pilih [Direct input] kemudian masukan IP address yang baru.
3. Tekan [Next]
4. Pilih [Install] kemudian ikuti instruksi pada layar.

5.3 Menggunakan sebagai printer

Anda dapat mencetak tidak hanya dari kertas biasa, tetapi juga dengan media lainnya seperti transparansies /label/ amplop.

Mencetak dari aplikasi Windows

Anda dapat mencetak file yang terdapat pada aplikasi Windows, contohnya, wordpad, word dan lainnya ;

1. Bukalah dokumen yang akan anda cetak
2. Pilih [Print...] dari menu [File]
3. Pilihlah printer yang aktif
4. Klik [Print] atau [OK]

5.4 Menggunakan sebagai scanner / pemindai

Menggunakan aplikasi Multi-function

1. Pengaturan kertas
Menggunakan feeder kertas/dokumen
Masukkan dokument, maks. 40 lembar sampai terdengar nada beep. (pastikan tidak ada dokumen pada sisi flat bednya (scanner glass)
Menggunakan scanner glass
Letakkan dokumen pada scanner glass, sampai dengan posisi atas dengan tanda **➤** pada sudutnya produk. (pastikan tidak ada dokumen pada posisi feeder dokumen)
2. Pilihlah/bukalah aplikasi Multi-Function Station
3. Pilih [Viewer(Scan)]
4. Klik icon/logo [Scan] pada aplikasi [Multi-Function Viewer]
5. Jika dibutuhkan, aturlah pengaturan scanning pada komputer anda.
6. Klik [Scan]



5. Software Multi-Function

KX-MB2010CX/KX-MB2025CX/KX-MB2030CX

6.1 Pesan Kesalahan yang tertera pada layar atau display

Jika terjadi masalah, maka akan tertera pada layar pesan kesalahan antara lain sebagai berikut dibawah :

Display	Penyebab & Solusi
“CALL SERVICE”	❖ Terjadi kesalahan pada produk multi-function anda. Silahkan informasikan dengan IT-COMM Service Center.
“CARRIAGE ERROR”	❖ Terjadi kesalahan pada sensor mesin. Silahkan informasikan dengan IT-COMM Service Center.
“CHANGE DRUM” “CHANGE SUPPLIES”	❖ Terjadi kesalahan pada drum. Gantilah drum dan cartridge toner
“CHECK DOCUMENT”	❖ Kertas/dokumen tidak masuk secara benar. Masukkan kembali kertas. Jika kejadian ini sering kali terjadi, bersihkan roller feeder dan ulangi sekali lagi.
“CHECK DRUM”	❖ Drum tidak masuk secara benar, keluarkan lalu masukkan kembali”
“CHECK PICK UP INPUT TRAY #1”	❖ Peletakkan kertas tidak masuk secara benar, masukkan kembali” Catatan : “#1” : Tray input kertas “#2” : Tray input manual
“CLOSE ADF COVER”	❖ Pelindung ADF terbuka. Tutuplah ADF tersebut.
“DIRECTORY FULL”	❖ Memori phone book / directory telah penuh, hapuslah memori yang terdapat di phonebook yang tidak diperlukan.
“DRUM LIFE LOW REPLACE SOON”	❖ Masa penggunaan drum telah mendekati habis, gantilah drum segera mungkin.
“FAX IN MEMORY”	❖ pada produk telah termemori dokumen. Lihatlah instruksi lain yang terdapat pada display untuk mencetak keluar dokumen. ❖ Jika fungsi #422 telah diatur “ALWAYS”, silahkan cek kembali antara komputer dan produk.
“KEEP COPYING”	❖ Proses peng-kopian-an telah berhenti. Lihatlah pesan berikutnya yang tertera pada display

“LOW TEMP”	❖ Produk ini dalam kondisi temperatur panas, sebaiknya jangan dioperasikan dahulu, penerimaan fax akan tersimpan pada memori sementara, dan akan mencetak jika telah dalam kondisi normal.
“MEMORY FULL”	❖ Memori pada unit ini dalam kondisi penuh, sehingga tidak bisa melakukan pengiriman otomatis dokumen fax. Lakukanlah secara manual. ❖ Ketika melakukan proses peng-kopi-an/duplikasi, memori tersimpan telah penuh. Tekan [STOP] untuk menghapus pesan.
“MODEM ERROR”	❖ Telah terjadi kesalahan dengan moden. Hubungi ITCOMM Service Center.
“NO FAX REPLY”	❖ Mesin fax penerima sedang sibuk, ulangi sekali lagi.
“OUT OF PAPER INPUT TRAY #1”	❖ Pada tray tidak terdapat kertas untuk pencetakkan. ❖ Kertas tidak diletakkan secara benar Catatan : “#1”: Tray input kertas “#2”: Tray Manual
“PAPER JAMMED” “OPEN TOP COVER”	❖ Kertas menyangkut di dalam produk.
“PC FAIL OR BUSY”	❖ Kabel atau koneksi tidak terhubung dengan benar. Ceklah kembali ❖ Software belum diinstall secara benar. Installah kembali
“PLEASE WAIT”	❖ Produk sedang melakukan proses bekerja , tungguh sebentar
“POLLING ERROR”	❖ Penerima fax yang lain tidak memiliki fungsi polling
“REDIAL TIME OUT”	❖ Penerima fax yang lain sedang sibuk, cobalah kembali
“REMOVE DOCUMENT”	❖ Kertas menyangkut. Angkatlah kertas tersebut. ❖ Ketika mengirim atau meng-kopi dokument kertas memiliki panjang lebih dari 600 mm dengan menggunakan feeder dokumen. Tekanlah [STOP] untuk memindahkan dokumen.
“REMOVE PAPER IN INPUT TRAY #2”	❖ Ketika meng-kopi, menerima fax dan mencetak report, pada manual tray input terdapat kertas. Pindahkan kertas dari tray manual input.

6. Software Multi-Function

“REPLACE DRUM” “CHANGE SUPPLIES”	❖ Masa penggunaan drum habis. Gantilah dengan yang baru
“FAX MEMORY FULL”	❖ Memori full untuk menerima dokumen atau mengalami penyangkutan kertas (paper jam). Masukkan kembali kertas atau perhatikan kertas yang menyangkut. ❖ Jika fungsi #442 telah diatur “ALWAYS”, ceklah koneksi antara komputer dengan produk.
“TONER EMPTY” “CHANGE SUPPLIES”	❖ Masa penggunaan toner habis. Gantilah dengan yang baru
“TONER LOW” “CHANGE SUPPLIES”	❖ Masa penggunaan toner sudah mulai habis, Gantilah toner segera mungkin
“TOP COVER OPEN”	❖ Pelindung atas masih dalam keadaan terbuka. Sebaiknya ditutup dahulu sebelum dioperasikan.
“TRANSMIT ERROR”	❖ Proses pengiriman mengalami kegagalan. Lakukan kembali
“WARMING UP”	❖ Suhu kondisi produk dalam keadaan temperatur dingin, diamkan untuk sementara sehingga siap kembali untuk digunakan.
“WRONG PAPER”	❖ Pesan dari mesin fax telah dicetak pada kertas dengan ukuran yang lebih kecil dari ukuran A4. Gunakanlah ukuran yang sesuai.

IT COMM

Service Center

- ☐ Jakarta (021) 536 2005, 533 3348 ☐ Semarang (024) 670 4704
- ☐ Yogyakarta (0274) 435 4704 ☐ Bandung (022) 422 2108
- ☐ Surabaya (031) 592 7196/8 ☐ Makasar (0411) 472 0461
- ☐ Samarinda (0541) 220 702 ☐ Denpasar (0361) 417 116
- ☐ Medan (061) 663 9996 ☐ Palembang (0711) 355 147
- ☐ Pekanbaru (0761) 43604 ☐ Pontianak (0561) 761 131

Petunjuk Penggunaan S080001MF

KX-MB2010CX/KX-MB2025CX/KX-MB2030CX

VIP Maintenance



Panasonic By:  **IT COMM**
Telecommunications Since 1978

U can trust



Jadilah anggota VIP dengan mendaftarkan facsimile **Panasonic** tipe laser anda kepada kami. Dapatkan layanan ekstra bebas biaya service ditempat, perawatan berkala serta biaya penggantian sparepart selama 1 th termasuk kerusakan akibat **induksi petir dan tegangan tinggi**.

Hubungi kami di (021) 9339-2529, 533-3348
*Persyaratan dan ketentuan berlaku



7. Informasi Umum

KX-MB2010CX/KX-MB2025CX/KX-MB2030CX

7.1 Spesifikasi

☛ Tipe line

Public Switched Telephone Network

☛ Ukuran dokumen

Lebar maks. 216 mm, panjang maks 600 mm

☛ Lebar efektif scanning

208 mm

☛ Lebar efektif mencetak

A4 : 202 mm

Lette r/ Legal : 208 mm

☛ Waktu pengiriman *1

Diperkirakan 4 detik/halaman (ECM-MMR

Memory transmission)*2

☛ Scanning density :

Resolusi Scanning

Sampai 600 x 1,200 dpi (Optical)

Sampai 9,600 x 9,600 dpi (Interpolated)

Resolusi kopi

Sampai 600 x 600 dpi (Scanner glass)

Sampai 600 x 300 dpi (Auto document feeder)

Resolusi Fax

Horizontal : 8 pels/mm

Vertikal : 3.85 lines/mm-in resolusi standar

7.7 lines/mm-in fine/resolusi photo

15.4 lines/mm in resolusi super fine

☛ Resolusi scanning

Sampai dengan 600 x 1200 dpi (optical)

Sampai dengan 9600 x 9600 dpi (interpolated)

☛ Photo Resolusi

64-level

☛ Tipe Scanner

Colour Contact Image Sensor

☛ Sistem data compressi

Modified Huffman (MH), Modified READ (MR),

Modified Modified READ (MMR)

☛ Kecepatan Modem :

33.600 / 31.200 / 28.800 / 26.400 / 24.000 /

21.600 / 19.200 / 16.800 / 14.400 / 12.000/ 9.600/

7.200 / 4.800 / 2.400 bps; Automatic Fallback

☛ Temperatur :

10 C- 32.5 C, 20% - 80% RH (Relative Humidity)

Petunjuk Penggunaan S080001MF

☛ Dimensi :

Tinggi 318 mm x Lebar 440. mm x Panjang 445 mm

☛ Berat :

16 kg

☛ Penggunaan Power

Stanby : 8 W

Transmisi / pengiriman : 65 W

Penerimaan fax : 340 W

Kopi : 340 W

Maks : 900 W (Ketika lampu fuser menyala)

☛ Power supply :

220-240 V 50/60 Hz

☛ Kapasitas Memori

(untuk pengoperasian dan penyimpanan memori)

32 MB

☛ Kapasitas memori fax :

10 MB totalnya

Diperkirakan 630 lembar untuk memori

penerimaan

Diperkirakan 150 lembar untuk memori

pengiriman

(Berdasarkan ukuran standard resolusi test kaji

ITU-T)

☛ Laser diode properties:

Laser output: Max. 5 mW

Wave length: 760 nm – 810 nm

Emission duration: Continuous

☛ Kecepatan cetak :

Approx. 24 ppm (pages per minute) Halaman per

menit

☛ Resolusi pencetakan :

600 x 600 dpi

*1 Kecepatan transmisi berdasarkan pada isi dari halaman, resolusi, kondisi line telepon dan kapasitas dari mesin yang lainnya (penerima)

*2 Kecepatan transmisi berdasarkan standar dari ITU-T No. 1

Penulisan Standar ITU-T

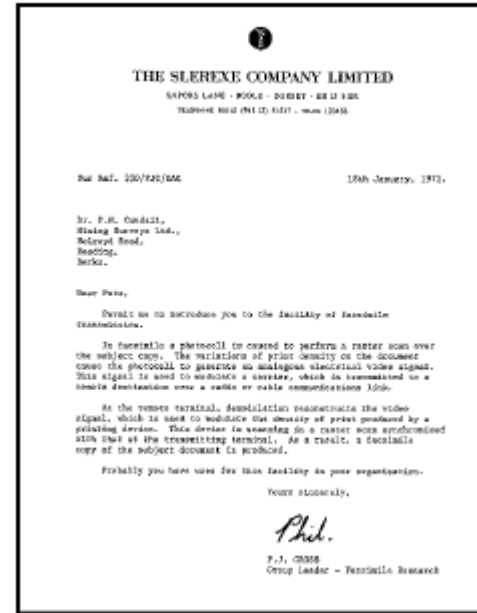

Spesifikasi Kertas

☛ Spesifikasi kertas

Ukuran Kertas/Transparansi/Label :

A4 : 210 mm x 297 mm

Letter : 216 mm x 279 mm

Legal : 216 mm x 356 mm

☛ Ukuran Amplop :

#10 : 105 mm x 241 mm

DL : 110 mm x 220 mm

☛ Berat kertas :

60 g/m2 sampai dengan 90 g/m2

No Deperindag :

0395/1.824.51/09.04